

SP32-01



eckerle
Industrie-Elektronik GmbH

INFORMATIONS TECHNIQUES

Instructions de montage et de mise en service

À l'usage des professionnels de la branche

Caractéristiques techniques :

TYPE SP32-01	ELECTRIQUES				HYDRAULIQUES		MECANIQUES	
	Tension	Fréquence	Puissance	Fusible	Débit en fonction de la hauteur d'aspiration		Contenu du réservoir	Poids Net
	230 [V]	50 [Hz]	40 [W]	0.5 [A]	7 [m] 4 [m]	12 [l/h] 18 [l/h]	0 jusqu'à 40 °C	1,6 [l]

1. Descriptif :

La pompe aspirante SP32-01 intègre une pompe électromagnétique à piston oscillant, un flotteur de travail (mise en marche et arrêt du moteur), une sécurité en cas de débordement, une sécurité thermique, une sécurité basse et un flotteur de détection de fuite dans le bac de rétention, le tout commandé par un circuit électronique.

Le moteur est protégé par un filtre fin incorporé dans un corps métallique. De plus, deux sécurités électroniques supplémentaires protègent le moteur en cas de citerne vide, ou de fuite.

La fonction pompe est sécurisée par un bac de rétention et est livrée prête à l'emploi avec câble, fiche de branchement électrique et raccords pour des tubes en cuivre Ø 6/8 [mm] (Ø 8/10 [mm] sur demande) compris. L'entretien se limite au nettoyage périodique du filtre d'aspiration.

Notre pompe répond aux normes EN 12514-2, EN 60335-1 et EN 55015-1.

2. Utilisation :

La pompe aspirante SP32-01 sert à l'alimentation automatique des poêles à mazout et brûleurs. Elle est aussi utilisable comme pompe de transfert pour les chauffages centraux. La pompe aspire du fioul selon DIN EN 51603-1 EL à DIN V 51603-6 EL A Bio 5 jusqu'à une hauteur max. de 7 [m] et remplit son propre réservoir d'une capacité de 1,6 [l] par cycle automatique. Par gravité naturelle, le fioul est distribué vers les différents foyers. Attention il ne doit pas y avoir de clapets anti-retour ou de filtres supplémentaires sur la conduite d'aspiration. Si votre citerne est équipée d'un clapet anti-retour ou que votre conduite d'aspiration est équipée d'un filtre, veuillez prévoir une baisse des performances de la pompe et une hauteur d'aspiration plus faible que décrit dans le tableau ci-dessus. Le réservoir de la pompe étant à l'air libre, aucun système de purge n'est nécessaire.

3. Fixation de la pompe :

Toujours garder l'accessibilité entre le plafond et la pompe (min 20 [cm]). Elle doit être située au minimum 30 [cm] au-dessus du poêle à mazout le plus élevé. Veiller à ce qu'elle soit d'aplomb (tolérance ± 2°). La pompe doit toujours se trouver au minimum 30 [cm] au-dessus du niveau supérieur de la citerne.

4. Installation des conduites :

Toutes les conduites (asp. et alim.) doivent être en tube de cuivre Ø 6/8 [mm] (Ø 8/10 [mm] sur demande). Les raccords sont du type à bague coupante. Pour l'alimentation par gravité des poêles, il faut une pente d'au minimum 2% pour la conduite d'alimentation. Éviter les étranglements et les angles fermés. Ne pas utiliser de chanvre pour les raccords. Si la pompe est à plus de 3 [m] au-dessus du poêle, il faut monter un réducteur de pression 1000 [mm] colonne d'eau devant ce dernier. Se conformer aux prescriptions légales en vigueur.



Dimensions :

Hauteur	: 255 [mm]
Largeur	: 217 [mm]
Profondeur	: 168 [mm]

5. Installation électrique :

L'alimentation électrique doit être en 230 [V] 50 [Hz] avec mise à terre. La pompe SP 32-01 est livrée prête à être branchée, avec une prise LNT. Un fusible de 0.5 [A] 20 x 5 est intégré sur le circuit électronique. Veuillez toujours brancher indépendamment la pompe, elle ne doit en aucun cas être pilotée par le brûleur ou branchée sur celui-ci.

Légende :

A. Citerne	G. Interrupteur
B. Conduite	H. Fiche électrique
C. Réservoir 1,6l	J. Robinet d'arrêt
D. Bac de rétention	K. Réducteur de pression
E. Couvercle	L. Poêle/Brûleur
F. Affichage LCD	M. Clapet anti-retour

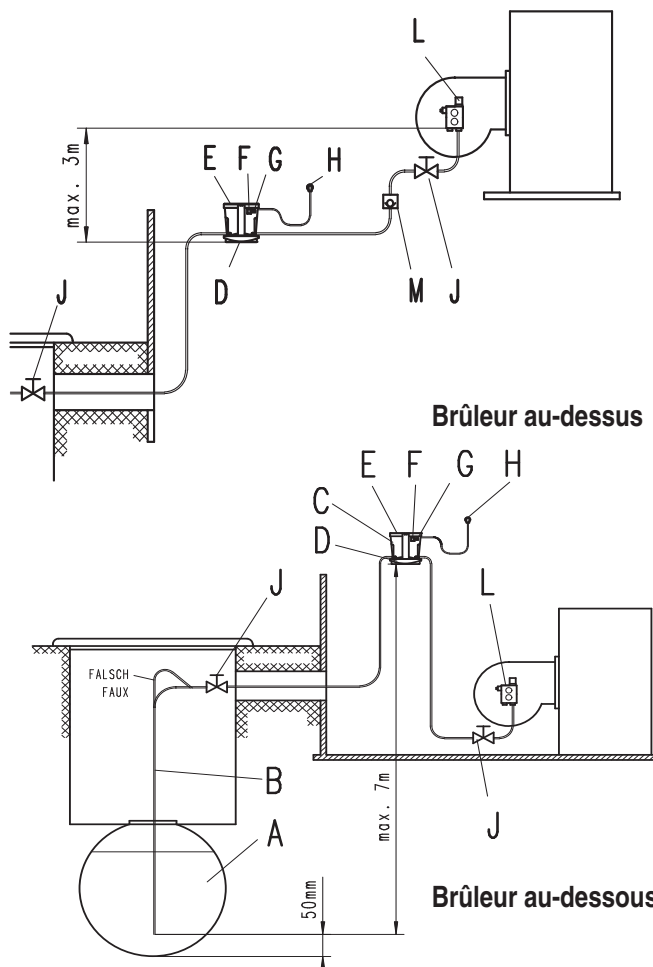
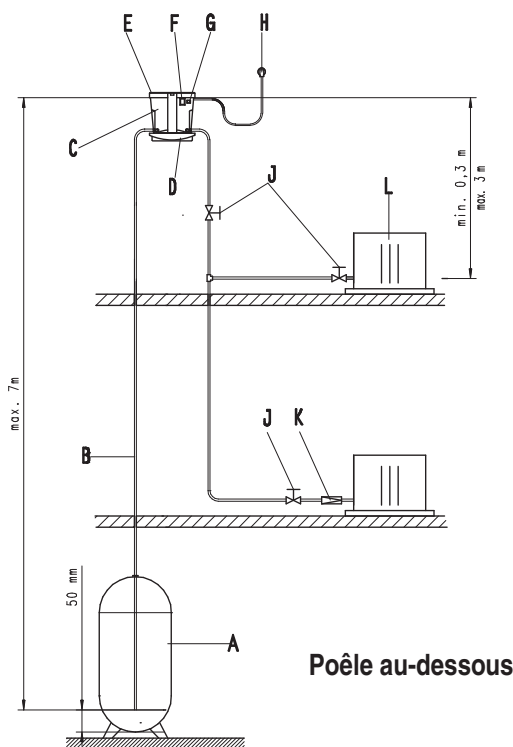

6. Mise en fonction de la pompe SP32-01 :

Utiliser du fioul domestique ou éventuellement du gasoil sans adjonction d'additifs.

Vérifier si le fioul de la citerne est propre. **Ne pas utiliser d'additifs**, ceux-ci étant déjà incorporés à dose correcte pour améliorer la combustion, le vieillissement et la résistance au froid.

Une adjonction d'additifs supplémentaires pourrait entraîner une destruction rapide de la pompe.

Attention !

A la mise en marche, une temporisation de 10 minutes prévient une marche à sec trop importante de la pompe, il y a lieu de prévoir la possibilité de remplir la conduite d'aspiration avec une pompe aspirante à main, si cette conduite est longue ou de section importante.

Mise en service :

1. Introduire la fiche (H) dans la prise de courant. L'affichage (F) indique **8**, la pompe est sous tension.
2. Ouvrir le robinet d'arrêt (J), et ouvrir la vanne du calorifère.
3. Appuyer sur l'interrupteur (G), le LCD (F) va indiquer successivement **0**, **1**, **2** puis **3**.



Schéma du flotteur



Fonctionnement du flotteur :

Dès que la pompe est sous tension, l'affichage digital (F) indique **8**.

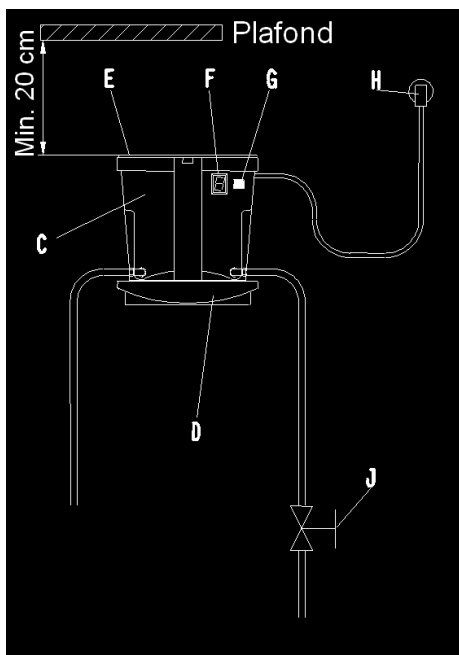
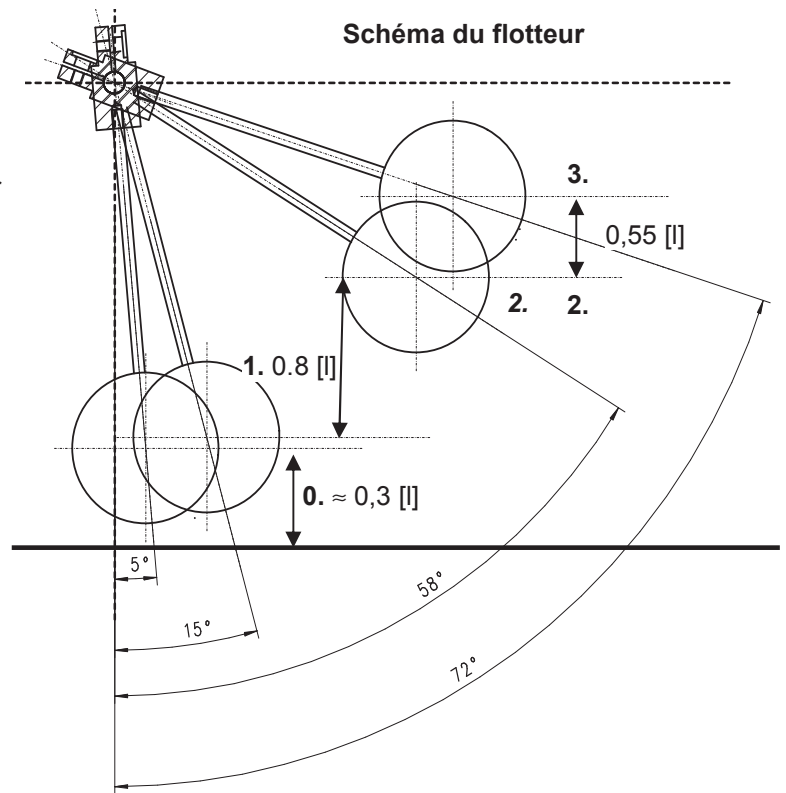
Presser l'interrupteur (G). Le flotteur va passer par les étapes suivantes (voir schéma) :

0. est affiché jusqu'à ce que la quantité de mazout

1. le flotteur se trouve dans la réserve de 0,8 [l].

2. début de cycle. Cette valeur est affichée jusqu'en fin de cycle.

3. fin de cycle, la pompe contient 1,6 [l].

Alarmes :

4. sécurité basse : niveau **1** pas atteint au bout de 10 minutes.

5. sécurité intermédiaire : niveau **2** pas atteint au bout de 30 minutes.

6. sécurité haute : liquide dans le bac de rétention.

7. sécurité température : température supérieure à 60 [°C] à l'intérieur de la pompe.

7. En cas de panne :

Lors de la mise en service, deux pannes peuvent apparaître sur l'affichage :

4. Préviens la marche à sec.

Lorsque l'affichage indique **4**, vérifier les points suivants :

- La conduite d'aspiration est bien vissée sur le raccord (prise d'air).
- La canne d'aspiration doit être bien plongée à l'intérieur de la citerne.
- Le filtre est propre (nettoyage une fois par année).
- Vérifier selon le tableau ci-dessous (chap.12) si la hauteur ou la longueur maximale des conduites ne sont pas dépassées.

5. Vérification du bon fonctionnement de toute l'installation.

Lorsque l'affichage indique **5**, vérifier les points suivants :

- Vérifier que la citerne ne soit pas vide.
- Vérifier les restrictions dans les conduites.
- Vérifier les points mentionnés en cas d'alarme **4**.

En fonctionnement, la pompe comporte deux sécurités :

6. Sécurité du bac de rétention.

Lorsque l'affichage indique **6**, il y a eu une fuite dans le bac de rétention (D). Vérifier les points suivants :

- Vérifier d'où la fuite provient, si ce sont les raccords (in, out), bac percé, trop-plein*.
- Avant de remettre la pompe en marche, il faut vider le bac de rétention. (Dévisser les quatre vis qui se trouvent en dessous du bac).

**Attention si la fuite vient du trop-plein, cela signifie que la pompe ne s'est pas arrêtée une fois le niveau haut atteint (point 3 lors de la mise en service). Débrancher la fiche (H), vérifier que le flotteur de travail ne soit pas bloqué puis refaire une mise en service.*

7. Sécurité en cas de température élevée (incendie, surchauffe etc...).

L'alarme **7** s'affiche lorsque la température ambiante est supérieure à 60 [°C]. Si cette inscription apparaît, examiner d'où provient cette chaleur.

Pour redémarrer la pompe après chaque panne il faut quitter en pressant le bouton de mise en marche (G), si vous avez dû mettre la pompe hors tension il faut faire une mise en service (voir chapitre 6).

Si vous enlevez le couvercle (E) pour résoudre une panne, toujours débrancher la prise électrique (H)

8. Pour tout incident imprévu :

- Retirer la fiche (H).
- Fermer le robinet d'arrêt (J).
- Aviser le service après vente le plus proche.

9. Entretien :

Pour le bon fonctionnement de la pompe, il est conseillé de procéder à un nettoyage annuel du filtre, visible en enlevant le couvercle (E). Ce filtre se dévisse facilement à l'aide d'une grande pièce de monnaie ou d'une pince longs becs. Pour le remontage, veiller à une étanchéité absolue.

10. Garantie :

A compter de la date de livraison, le fabricant accorde 12 mois de garantie. Veuillez conserver la copie de la facture et la carte de garantie. Cette garantie porte sur les pièces présentant des vices de matière ou des défauts de fabrication et se limite au remplacement ou à la remise en état des pièces défectueuses, sans qu'aucune indemnité ou dommages et intérêts puissent être réclamés. Nous déclinons toute responsabilité en cas d'installation non-conforme, de non respect des spécifications et de non entretien.

11. Avis important :

En cas de réexpédition d'un appareil, il est indispensable de vidanger correctement le réservoir avant de l'emballer. Les dommages causés par le fioul répandu au cours du transport sont à la charge de l'expéditeur.

12. Courbes de performances :

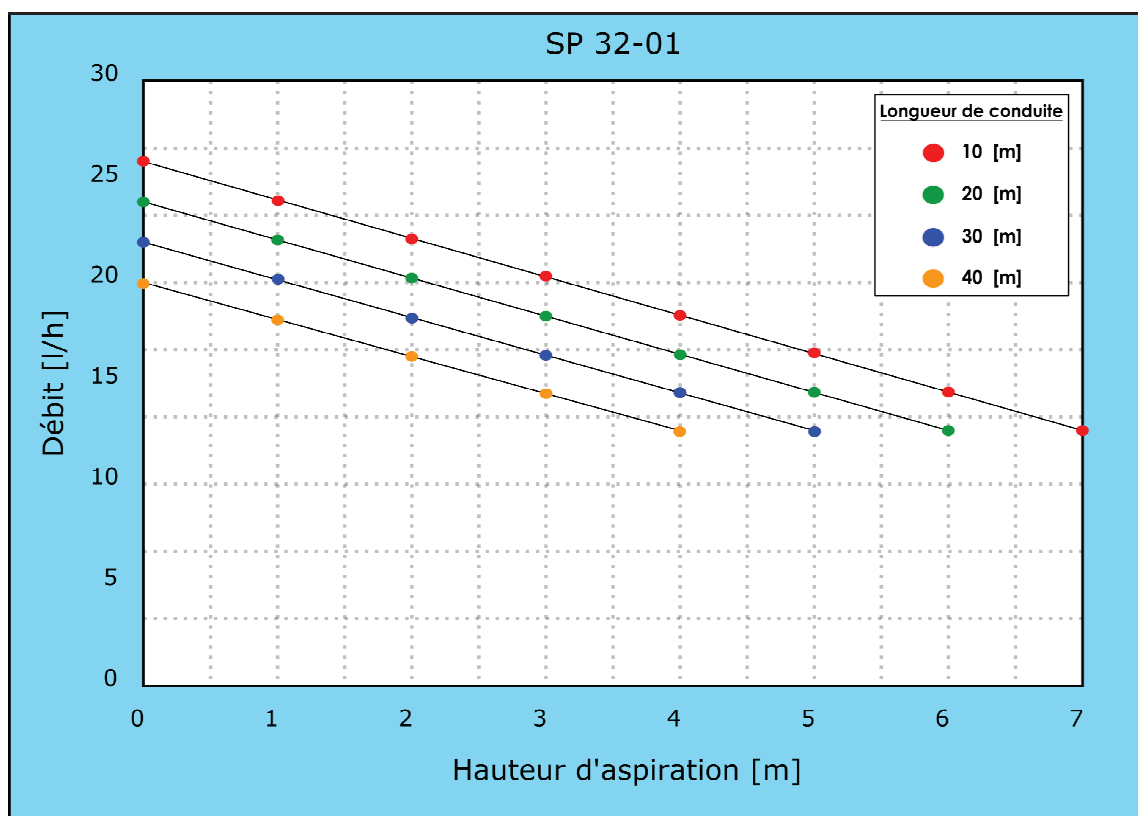

Perte de charge : pour 10 [m] horizontalement calculer une perte équivalente à 1 [m] vertical soit 0,1 [bar].

Exemple :

Pour une hauteur de 4 [m] et une distance de 40 [m], le débit sera de 12 [l/h].

Pour une hauteur de 4 [m] et une distance de 10 [m], le débit sera de 18 [l/h].