

## Montage / Installation

Montage der Hauseinführung an der Innenwand  
Installation of the house entrance on the inner wall

- 1) Innenteil über das speedpipe-indoor in die Wand einführen (zur Montageerleichterung das speedpipe-indoor leicht nach oben anheben).
  - 2) Bohrung Ø5mm an der Wand anbringen und beiliegende Dübel setzen.
  - 3) Innenteil an der Wand verschrauben.
- 1) Push inner part over speedpipe-indoor in the wall (lift speedpipe-indoor easily above).  
2) Drill the fixing holes with Ø5mm and insert the provided wall plug.  
3) Screw inside part on the wall.

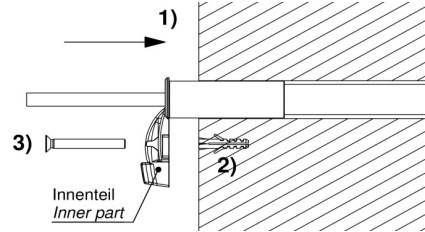

- 1) speedpipe-indoor in den Schutzbogen des Innenteils einlegen.
  - 2) Gewünschte Länge am speedpipe-indoor markieren und aus dem Bogen herausnehmen und mittels Rohrschneiders kürzen.
  - 2) speedpipe-indoor in den Bogen legen und Deckel einrasten.
- 1) Insert speedpipe-indoor in the protection bend.  
2) Mark the desired length on the speedpipe-indoor and remove it out of bend and cut them with a special tool for occupied speedpipe.  
2) Insert speedpipe-indoor in the protection bend and catch cover.

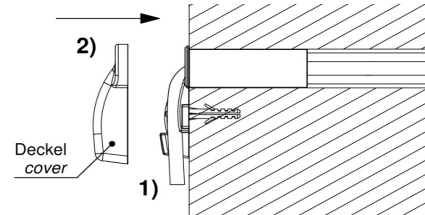

## Allgemeine Daten / General data

<b>Beschreibung / Description</b>	Mit der HEO 7 können Hausanschlüsse mit speedpipe-ground 7x1,5 an Gebäuden ohne Keller realisiert werden. Die HEO 7 ist verwendbar bis zu einer max. Mauerdicke von 560mm. With the HEO 7 house-connections with speedpipe-ground 7x1,5 can be realized on buildings without cellar. The HEO 7 can be used for a max. wall thickness of 560mm.
<b>Artikel / Article</b>	Hauseinführung oberirdisch
<b>Verpackungseinheit / Unit</b>	1 St.
<b>Art.-Nr. / Article no.</b>	42488

**Entsorgung der HEO**  
Zur Wiederverwertung ist die Hauseinführung zu zerlegen. Auf den Einzelteilen ist das Material angegeben, aus dem diese gefertigt sind. Einzelteile der entsprechenden Wiederverwertung zuführen, Dichtgummi im Hausmüll entsorgen. Von keinem der Materialien geht eine Gefährdung für Grundwasser oder Umwelt aus.  
Die Produkte des speedpipe® Systems sind aufeinander abgestimmt. Der Einsatz von Produkten Dritter mit den Produkten des speedpipe® Systems kann zu Beeinträchtigungen führen, auch wenn die Produkte denselben Spezifikationen entsprechen. Der Kunde hat deshalb bei Kombination von Produkten unterschiedlicher Hersteller die Auswirkungen und Kompatibilität für den konkreten Einsatz zu prüfen.

gabo Systemtechnik GmbH  
Am Schaidweg 7  
94559 Niederwinkling  
Deutschland

Phone 0049 (0)9962 950 200  
Fax 0049 (0)9962 950 202  
info@gabocom.de  
www.gabocom.de

**M 98**  
Freigabe: MK  
Datum: 07.03.2017  
Stand: 8

Für Aktualität und Vollständigkeit der Angaben und Informationen wird keine Gewähr übernommen. Dieses Dokument kann ohne Vorankündigung überarbeitet und ergänzt werden. Eine Haftung für Schäden ist ausgeschlossen.



Montageanweisung für:  
Installation instruction for:

## HEO 7

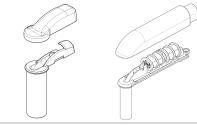

Dichtigkeitsklassen:  
Protection class:

IP 65 von Wand zu Hauseinführung oberirdisch  
0,5 bar zwischen Kabel und speedpipe in Längsrichtung  
IP 65 from wall to house entrance  
0,5 bar between speedpipe and cabel in longitudinal direction

## Montage / Installation

Bohrung Ø20mm herstellen  
Make drilling Ø20mm

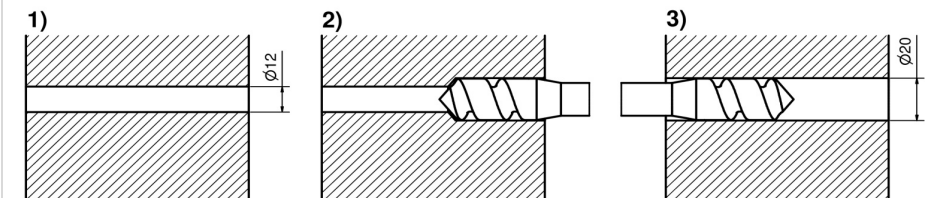

- 1) Mit Bohrer Ø12mm durch die komplette Hauswand vorbohren.
  - 2) bzw. 3) von beiden Seiten der Hauswand, bis über die Mitte, mit Ø20mm aufbohren.
- 1) Make drilling with Ø12mm through the complete house wall.  
2) or 3) open the drilling from both sides over the middle of the wall with Ø20mm.

## Montage / Installation

Montage der Hauseinführung an der Außenwand

Installation of the house entrance on the outside wall

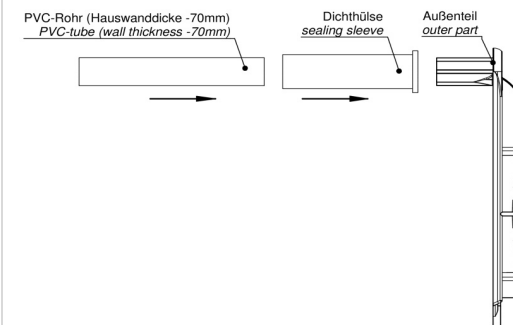

- 1) PVC-Rohr ablängen (Hauswanddicke - 70mm).
  - 2) Dichthülse und PVC-Rohr auf das Außenteil stecken.
- 1) Cut PVC-pipe in length (wallthickness - 70mm).  
2) Push sealing sleeve and PVC-pipe on the outer part.

- 1) speedpipe-indoor 7x1,5 durch das vormontierte Außenteil führen und in die Bohrung an der Außenwand einstecken.
- 2) Bohrungen Ø5mm an der Wand anbringen und beiliegende Dübel setzen.

(Bei vorhandener Außenisolation sind entsprechende Dämmstoffdübel nach Vorgabe des jeweiligen Herstellers zu verwenden.)

- 3) Außenteil an der Wand verschrauben.

1) Push speedpipe-indoor 7x1,5 through the preassembled outer part and push in the drilling at the outer wall.

2) Drill the fixing holes with Ø5mm and insert the provided wall plugs.

(At existing external insulation use appropriate insulation plugs as specified by the respective manufacturer.)

- 3) Screw the outside part on the wall.

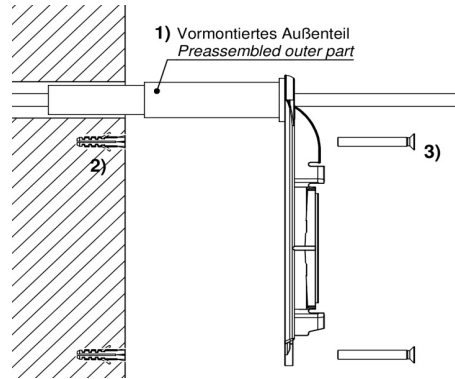

- 1) Darauf achten, dass das speedpipe-indoor in das Gebäudeinnere ragt.

2) speedpipe-indoor in Montageposition bringen (Außenüberstand 70 - 75mm).

- 3) Das aus dem Erdreich kommende speedpipe-ground 7x1,5 bis zum Anschlag Gas-Stop ablängen.

1) Take care that the speedpipe-indoor rise into the building inside.

2) Bring speedpipe-indoor in installation position (outside overlap 70 - 75mm).

- 3) Cut the speedpipe-ground 7x1,5 till buffer gas-stop.

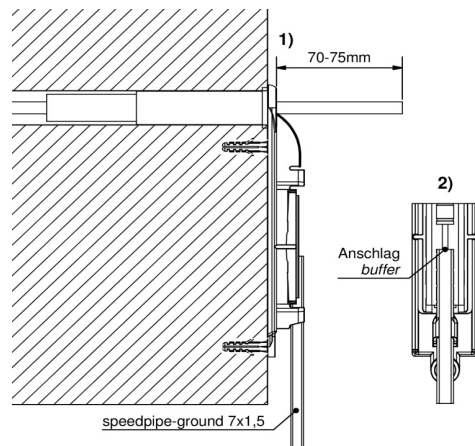

- 1) speedpipe-ground aus dem Gas-Stop lösen und Kabel per Hand durch die Hauseinführung schieben.

2) Anschließend beide speedpipe in den Führungsbogen der Hauseinführung und des Gas-Stops legen und einklipsen.

- 3) Kabel dabei nicht beschädigen oder knicken.

1) Remove speedpipe-ground from gas-stop and push cable per hand in the house.

2) Push both speedpipe in the guide of the house entrance and the gas-stop and fix it in the clip.

- 3) Don't kink the cable and take care for the cable.

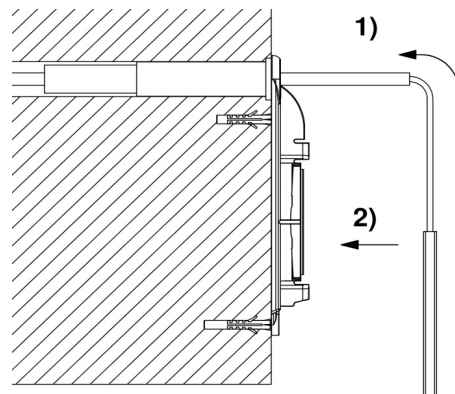

- 1) Gas-Stop mit Oberschale verschließen und obere Verbindungsklammer leicht aufschieben. Untere Verbindungsklammer über das speedpipe klipsen (auf Richtungskennzeichnung achten!).

2) speedpipe bis zum Anschlag in den Gas-Stop schieben und gleichzeitig untere Verbindungsklammer aufschieben.

- 3) Beide Verbindungsklammern bis Anfang Keilschräge aufschieben.

1) Close gas-stop with second case-half and upper clamp. Clip the lower clamp over the speedpipe (Keep attention on right direction of clamp!).

2) Push the speedpipe up to the stop into the gas-stop and close it with the lower clamp.

- 3) Push both clamps till beginning of key head is equal with clamp.

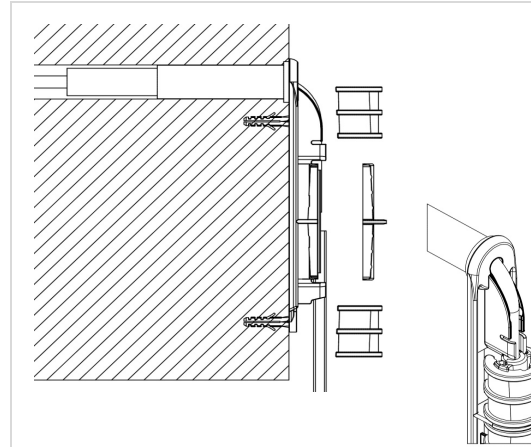

- 1) Deckel einrasten.

2) Ggf. speedpipe-Schutzrohre ablängen.

- 3) Bohrungen Ø5mm für speedpipe-Schutzrohre an der Wand anbringen und beiliegende Dübel setzen. (Bei vorhandener Außenisolation sind entsprechende Dämmstoffdübel nach Vorgabe des jeweiligen Herstellers zu verwenden.)

- 4) Schutzrohre an der Wand verschrauben.

1) Close cover.

2) If necessary cut the speedpipe-cover.

3) Drill the fixing holes Ø5mm for the speedpipe-conduits with and insert the provided wall plugs. (At existing external insulation use appropriate insulation plugs as specified by the respective manufacturer.)

- 4) Screw the speedpipe-cover on the wall.

